



ТаїїпуТ

торгово-промышленная группа



BLEND-POLYM

ООО «ВПМ» – одно из подразделений
Торгово-Промышленной Группы «ТАЙПИТ».
В масштабах рынка Российской Федерации
ТАЙПИТ – это:

- Компьютерные корпуса – 20 %
- Электрические счетчики – 13 %
- Офисные кресла – 11 %
- Расходомеры и теплосчетчики – 10 %
- Электротехническое оборудование – 9 %
- Корпусная офисная мебель – 4 %

Некоторые из этих производств используют полимерные детали и комплектующие, и в 2005 году в ТПГ Тайпит было организовано собственное производство пластиковых изделий методом литья под давлением.



Сегодня это производство включает в себя

- 22 литьевых станка с усилием смыкания от 40 до 650 тонн и объемами впрыска от 100 до 3800 см³ соответственно.
- Используемые при литье под давлением пластики: полипропилен, полиэтилен, полиамид, АБС, полистирол, поликарбонат.
- Номенклатура производимых изделий – в основном комплектующие для офисных кресел (подлокотники, крестовины, кожухи, вкладыши, спинки).
- Общий парк пресс-форм насчитывает 75 единиц.
- Среднемесячный объем выпуска готовых изделий составляет 1 500 000 единиц.
- Выпускаются изделия на давальческих пресс-формах (ведра, тазы, лотки, подстаканники для садовых качелей).
- С декабря 2014 года запущено производство корпуса счетчика НЕВА.
- В январе 2015 года осуществлен запуск производства корпуса тепловычислителя для компании ЗАО «Термотроник».
- Общий парк давальческих пресс-форм составляет 20 единиц.



Оборудование литейного цеха



Наименование	Усилие смыкания, тн.	Объем впрыска, см ³
CLF-600T(22)	600	2 400
Cosmos WG 140(15)	140	253
Cosmos WG 100(11)	100	200
Cosmos WG 100(14)	100	200
Cosmos WG 100(9)	100	200
Cosmos WG 140(7)	140	253
Cosmos WG 180(16)	180	324
Cosmos WG 500(21)	500	2 300
Haitai HTL - 250(19)	250	550
Haitai HTL - 500(8)	500	2 200
Haitai HTL 600(4)	600	2 835
Haitai HTL 600(5)	600	2 835
Haitai HTL 600(6)	600	2 835
HAITIAN HTF 300(10)	300	850
HAITIAN HTF 300(12)	300	850
HAITIAN HTF360(20)	360	1 240
HAITIAN HTF3600-F6 (18)	360	950
HAITIAN HTF-5800(1)	580	2 835
HAITIAN HTF-5800(3)	580	2 835
Negri Bossi 190	190	425
Вертикальный ТПА	50	100
Negri Bossi 190	190	425
Negri Bossi 130	130	303
Negri Bossi 90	100	132
Negri Bossi 90	100	132
Negri Bossi 90	100	132

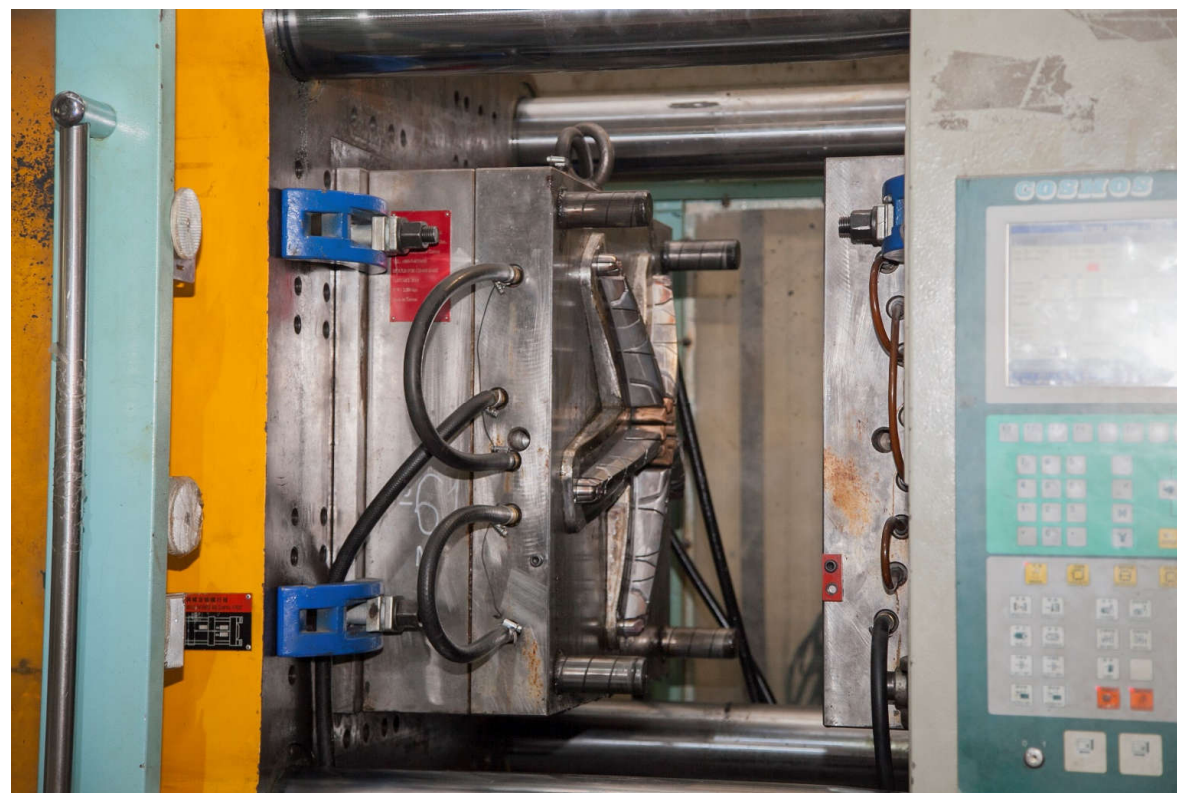



Участок покраски пластиковых изделий.

Оборудован современным покрасочным постом, сушильной камерой и зоной упаковки готовой продукции. Производительность участка 8 000 крупных изделий в месяц.



Участок сборки роликов

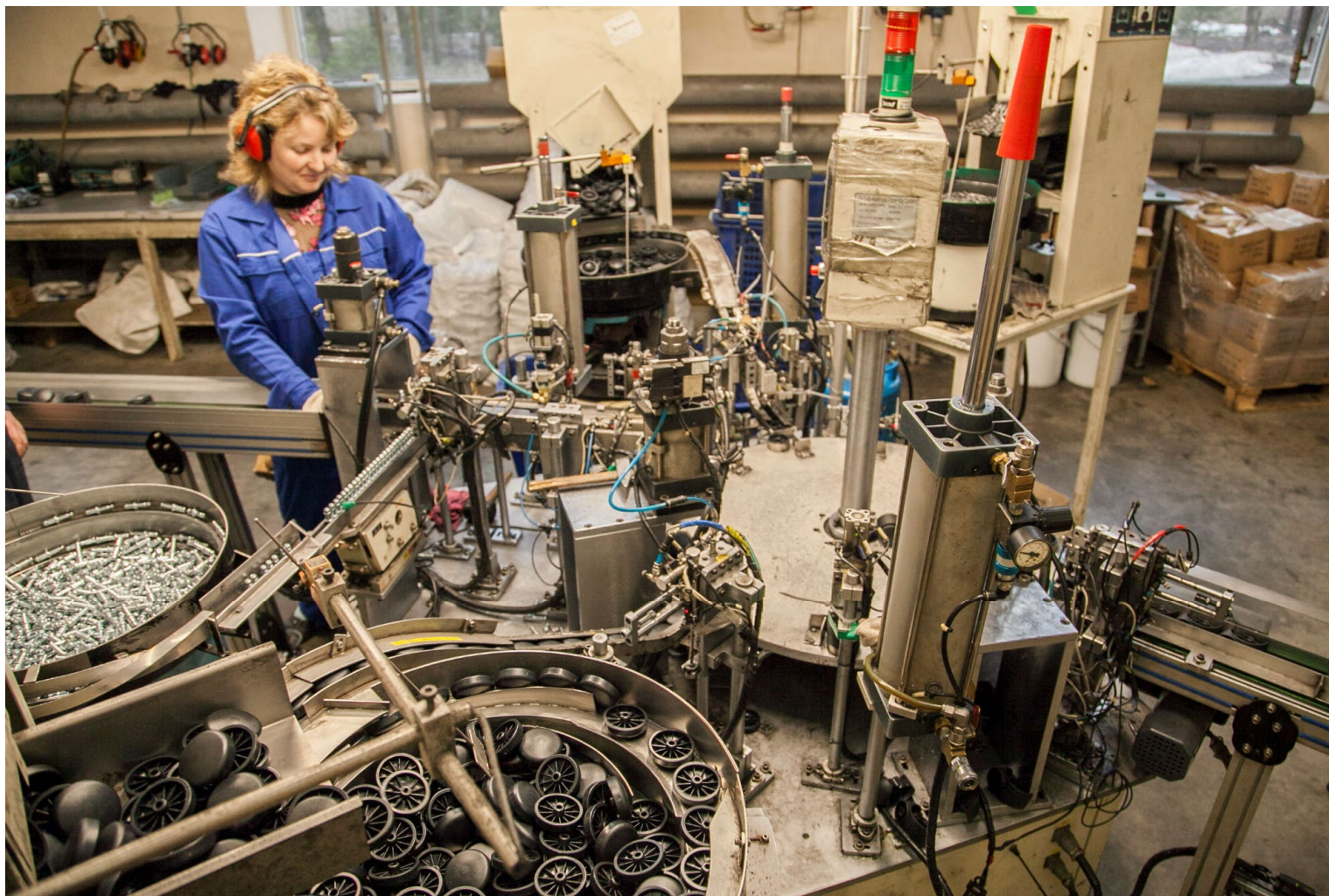

Оснащен полностью автоматической линией сборки роликов для офисных кресел производительностью 750 000 роликов в месяц, так же на участке организованы посты ручной сборки роликов мелкосерийных дизайнов производительность ручной сборки 200 000 роликов в месяц.

Конструкторское бюро

Одним из направлений нашей деятельности является проектирование и изготовление пресс-форм для литья под давлением термопластичных полимеров, так называемых пластмасс. К Вашим услугам опыт конструкторов, владеющих современными технологиями проектирования, инженерного анализа. Проектирование литьевой оснастки проводится с использованием современных программных комплексов трехмерного моделирования. Наши конструктора имеют опыт конструирования как классических холодноканальных пресс-форм, так и пресс-форм с горячеканальной системой, обладающих рядом преимуществ. При разработке конструкции пресс-формы мы максимально используем стандартные компоненты, поэтому при выходе из строя одного из них в ходе эксплуатации, мы всегда можем предложить Вам в кратчайшие сроки аналогичный компонент под замену.

Все что от Вас потребуется для начала работ – эскизный набросок детали, двухмерный чертеж, трёхмерная модель или натуральный образец, эксплуатационные требования к изделию и желание сотрудничать.

Высокий уровень наших специалистов позволяет осуществлять весь комплекс услуг от технического задания до выпуска серийной продукции, включая механические, конструкторские, дизайнерские разработки.



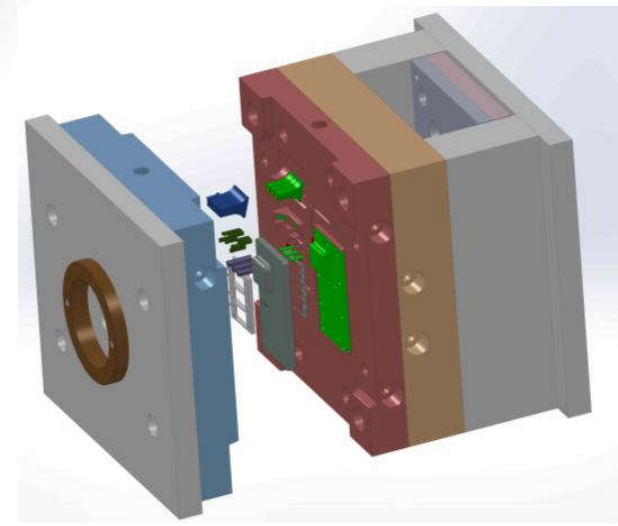
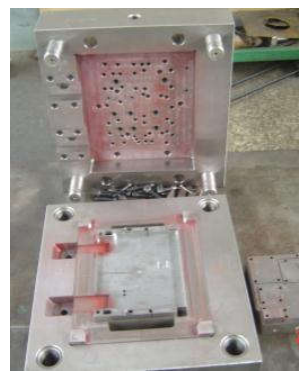
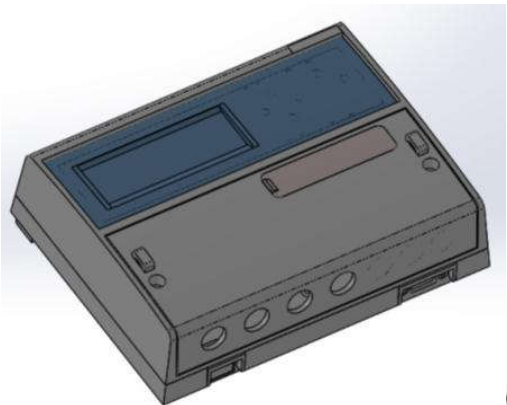
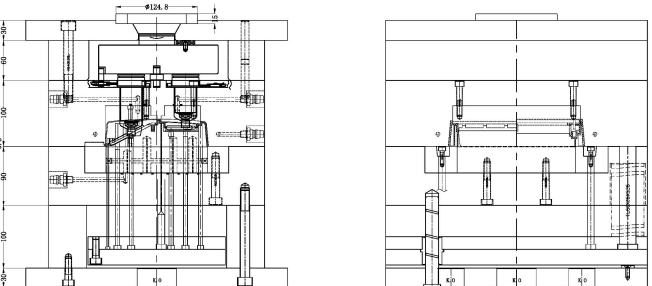
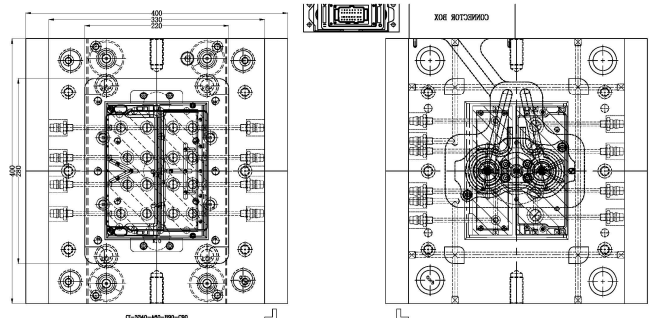

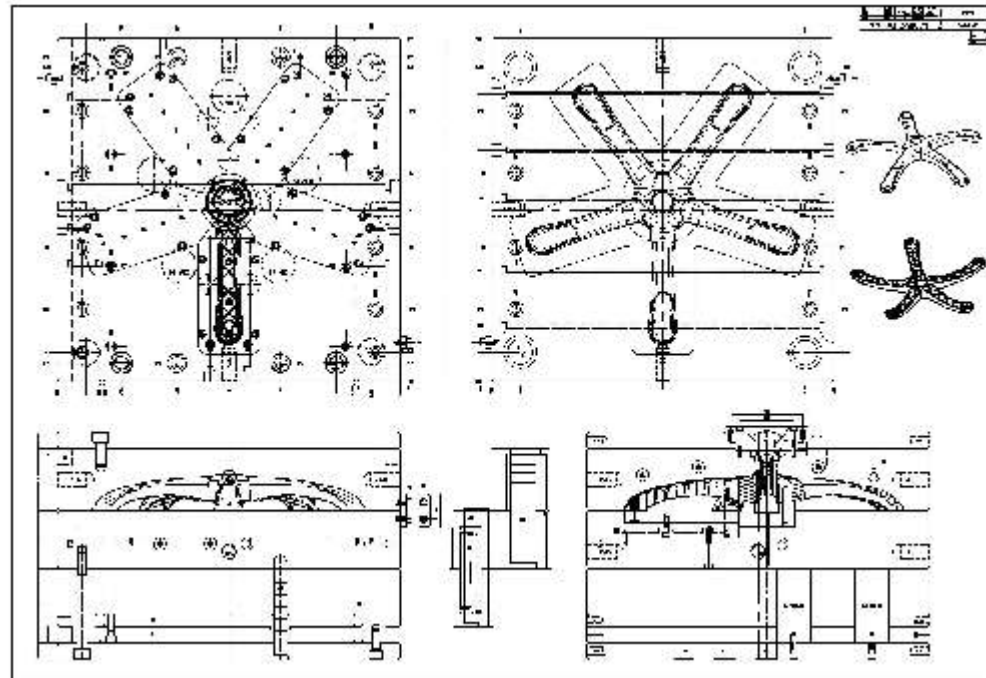
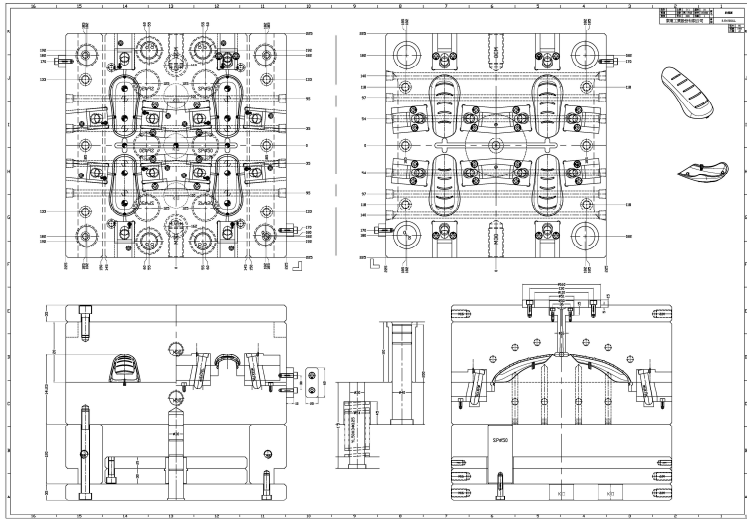
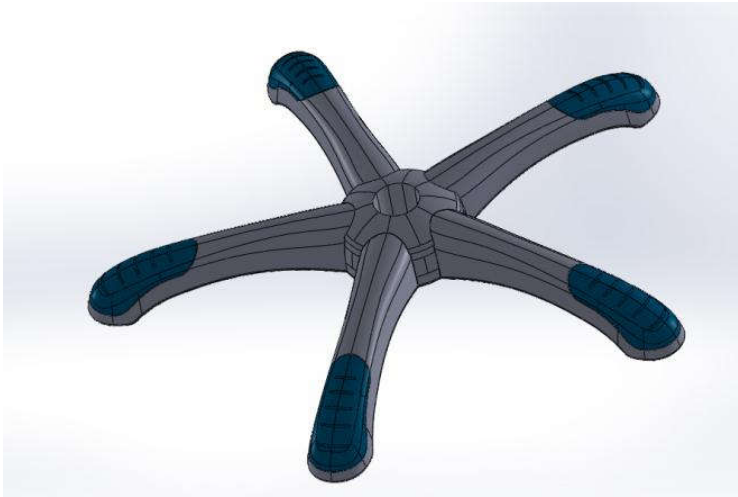

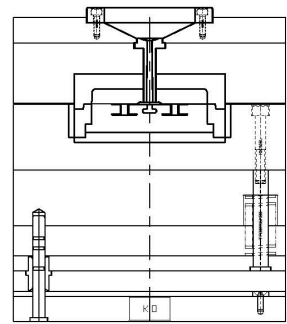
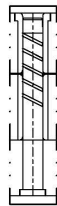
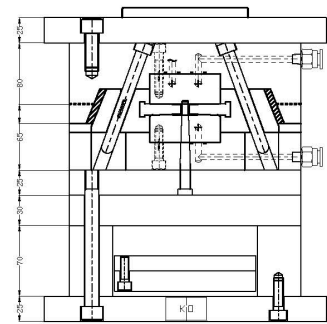
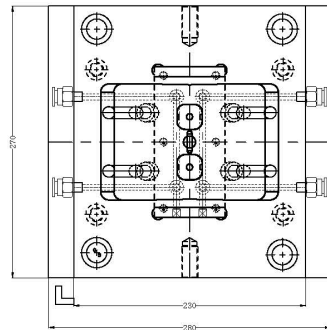
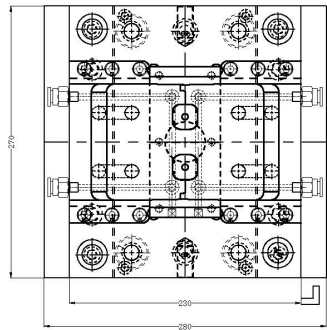
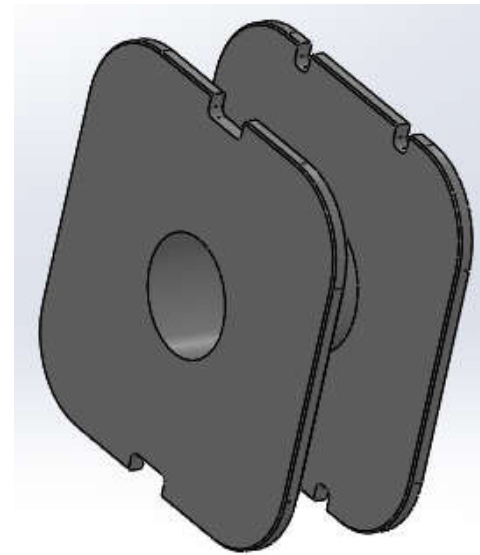
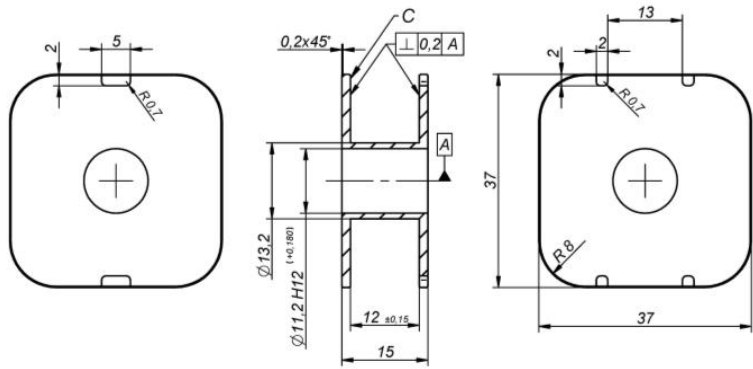

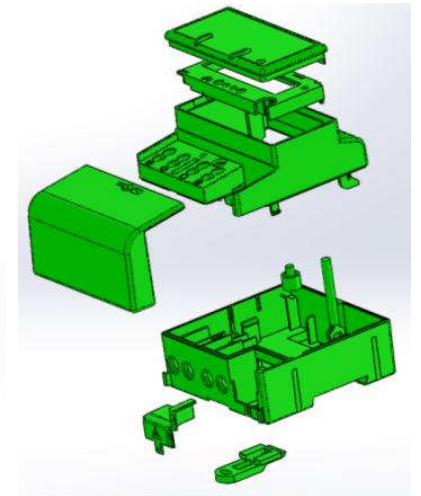
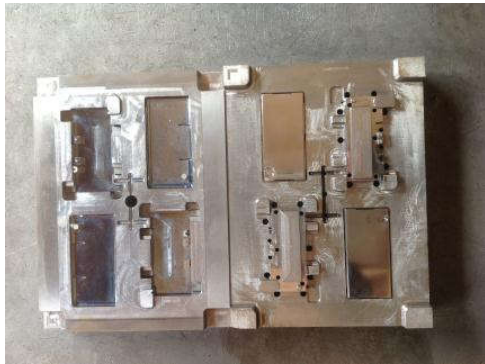
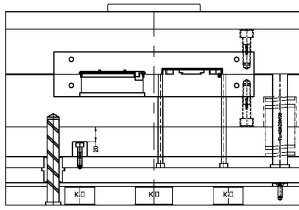
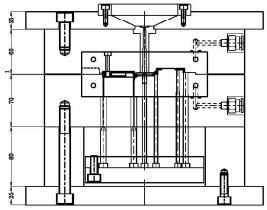
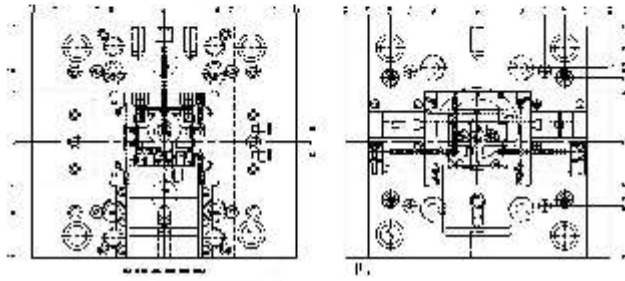
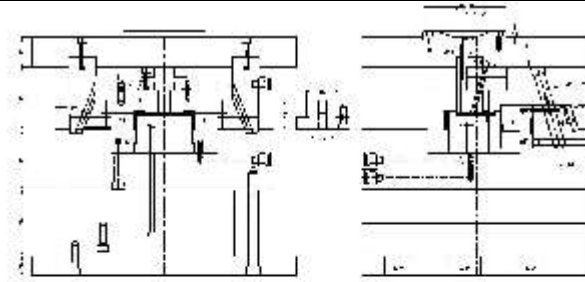
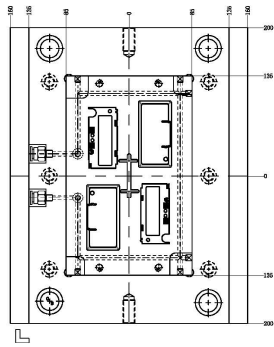
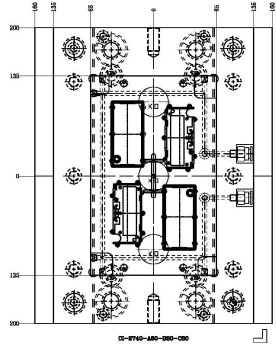

Лаборатория



Название
Стенд для испытания крестовин (HZ – 1501).
Прибор для определения показателя текучести расплава полимеров (модель XNR-400 Melt Flow Indexer).
Весы лабораторные (CAS CUW 220H).
Цветовой шкаф (САС - 600).
Измеритель влажности (DSH - 50-1 «05983»).
Маятниковый копер (HZ – 1702 А). (по Изоду)
Универсальная машина (разрыв, сжатие) (HZ-1003).
Тепловой шкаф (HZ-2019).
Установка для испытаний на горючесть материалов (HZ - 1717).
Машина для нанесения надреза на образцы (HZ-1705).
Пневматическая машина для резки образцов (HZ-7040).
«Невские весы ВСП-6/1-3К».
Маятниковый копер (HZ – 1702 С). (по Шарпи)



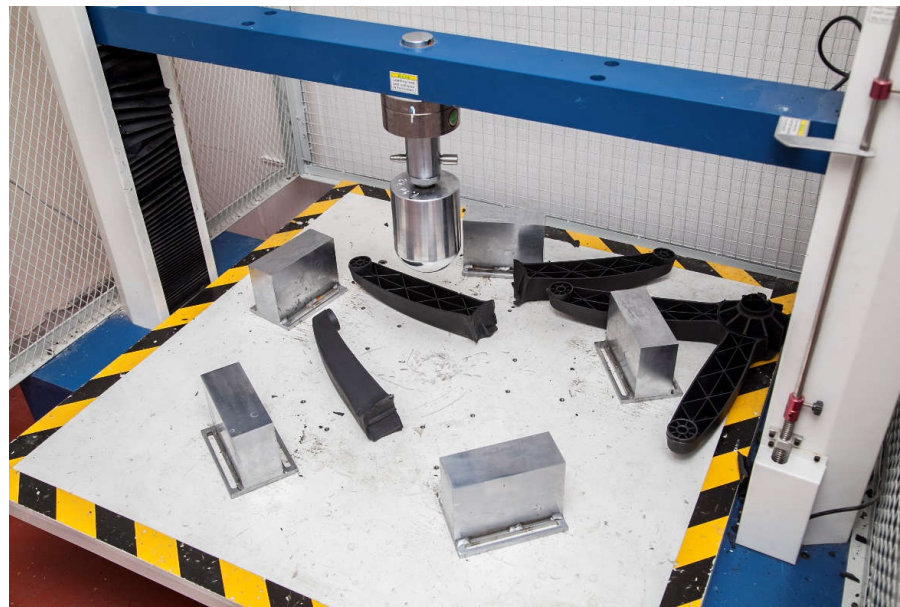
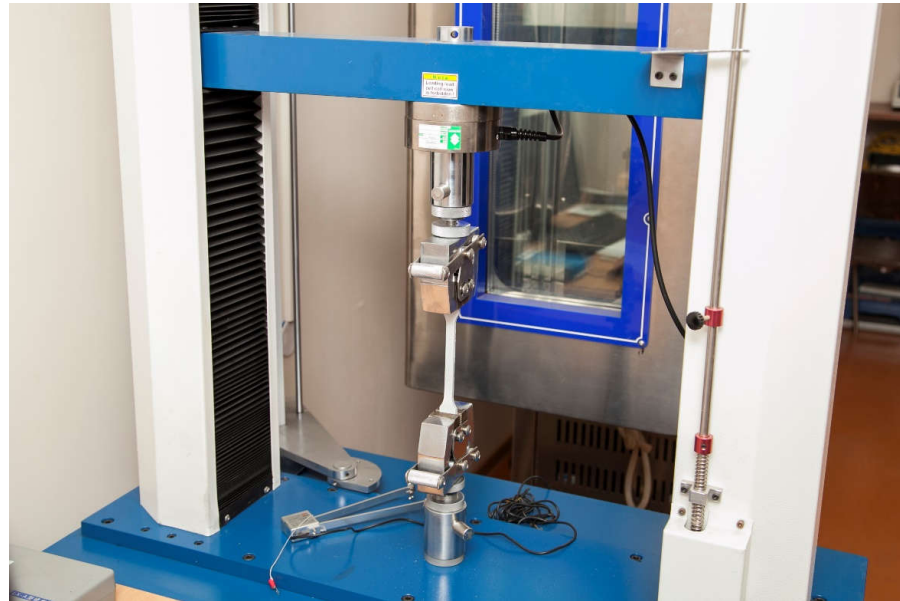
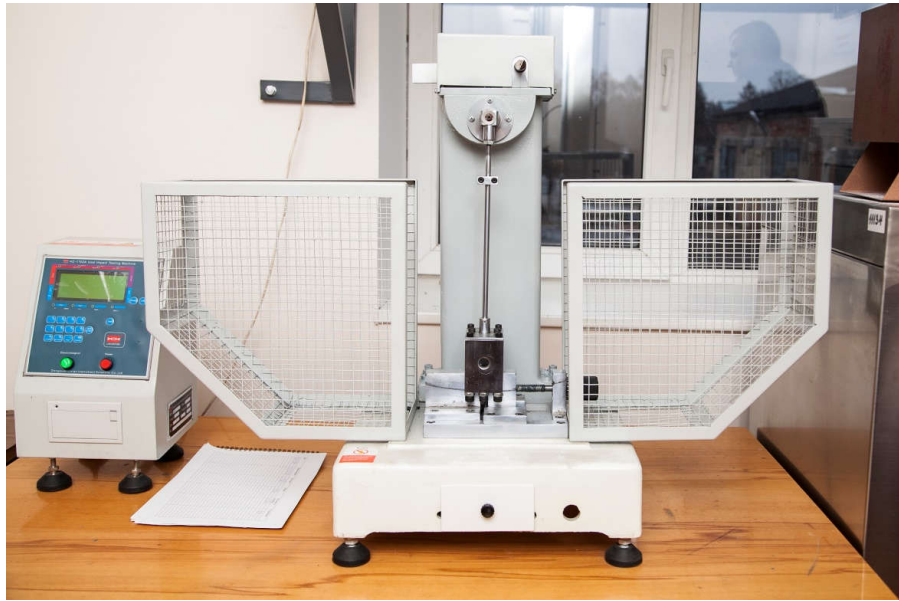

2010 – год организации ООО «ВПМ»

Для устойчивого снабжения литейного производства сырьем был предпринят шаг в направлении сырьевой интеграции – создано ООО «ВПМ», специализирующееся на рециклинге промышленных полимерных отходов.



Предприятие состоит из двух отделений: дробильного и экструзионного, в которых осуществляется полный замкнутый цикл переработки пластика.

Основное оборудование дробильного отделения состоит из дробилок различных мощностей и производительности, агломераторов и установки для промывки и разделения измельченных пластиков.

Оборудование экструзионного отделения оснащено тремя линиями грануляции разной производительности. Основные перерабатываемые пластики - это полиэтилен и полипропилен, в меньших объемах АБС и полистирол. Готовый гранулят используется как для собственных нужд, так и на продажу. Также предприятие занимается давальческой грануляцией пластиков.



Собственная производственная база

В конце 2013 года ТПГ «Тайпит» приобрела в собственность производственный комплекс в поселке Кикерино Ленинградской области.



В его состав входит:

- 3,4 Га земли;
- 7500 м² производственных, складских, офисных площадей;
- три подстанции общей мощностью 1,5 МВт;
- собственная котельная 0,86 Гкал\час;
- скважина.

В течение 2014 – 2015 годов в этом комплексе были сконцентрированы все тайпитовские полимерные проекты, перевезено оборудование из Калининграда, стартовал сопутствующий проект – производство полимерных компаундов.



ООО «Бленд-Полимер»

www.compound.taipit.ru



- Предприятие по производству полимерных композиций (компаундов), добавок для модификации термопластичных полимерных материалов. Такие материалы позволяют увеличить прочностные свойства исходных полимеров, поднять тепло- или морозостойкость материала, улучшить внешний вид изделий.
- Клиенты компании – это производители строительных материалов, тары, автокомплектующих, бытовой техники, электротехнических изделий.
- Оборудование компании представлено двумя высокотехнологичными линиями европейского производства
- - Лаборатория для проведения полного спектра испытаний полимеров и изделий из них.
- - В 2016 году получен сертификат ISO 9001-2015. Аудитор – компания SGS.



BLEND-POLYMER

Berstorff

Производительная
мощность 350 кг/час
(170 тонн/месяц при
максимальной
загрузке)





BLEND-POLYMER

Leistritz

Производительная
мощность 100 кг/час (48
тонн/месяц при
максимальной загрузке)



Certificate CH16/1076



The management system of

BLEND POLYMER LTD.

8a building, Gatchinskoye shosse, Kikerino settle., Volosovskiy district, Leningrad Region, 188400, Russia



has been assessed and certified as meeting the requirements of

ISO 9001:2015

For the following activities

Development and industrial production of polymeric compounds.

This certificate is valid from 29 July 2016 until 28 July 2019 and remains valid subject to satisfactory surveillance audits Recertification audit due before 19 May 2019 Issue 1. Certified since July 2016

Authorised by



SGS Société Générale de Surveillance SA Certification & Business Enhancement Technoparkstrasse 1 8005 Zurich Switzerland t +41 (0)44 445-16-80 f +41 (0)44 445-16-88 www.sgs.com

Page 1 of 1



This document is issued by the Company subject to its General Conditions of Certification Services accessible at www.sgs.com/terms_and_conditions.htm. Attention is drawn to the limitations of liability, indemnification and jurisdictional issues established therein. The authenticity of this document may be verified at <http://www.sgs.com/en/Our-Company/Certified-Client-Directories/Certified-Client-Directories.aspx>. Any unauthorized alteration, forgery or falsification of the content or appearance of this document is unlawful and offenders may be prosecuted to the fullest extent of the law.

Сертификат CH16/1076



Система Менеджмента

Общество с ограниченной ответственностью «Бленд-Полимер»

188400, Россия, Ленинградская область, Волосовский район, п. Кикерино, Гатчинское шоссе, дом 8 а



Была оценена и сертифицирована, как отвечающая требованиям

ISO 9001:2015

Для следующей области применения

Разработка и промышленное производство полимерных компаундов.

Настоящий сертификат действителен с 29 июля 2016 г. по 28 июля 2019 г. и действует при удовлетворительном прохождении инспекционных аудитов. Срок ресертификации до 19 мая 2019 г. Выпуск 1. Сертифицировано с июля 2016 г.

Уполномоченные лица



SGS Société Générale de Surveillance SA Certification & Business Enhancement Technoparkstrasse 1 8005 Zurich Switzerland t +41 (0)44 445-16-80 f +41 (0)44 445-16-88 www.sgs.com

Страница 1 из 1

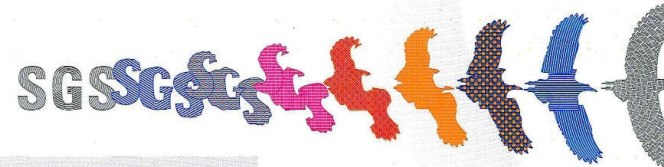

Настоящий документ выдан Компанией в соответствии с «Общими Условиями Услуг по Сертификации» (www.sgs.com/terms_and_conditions.htm). Обращаем внимание на условия об ограничении и освобождении от ответственности и юрисдикции. Полноту данного документа можно проверить на сайте <http://www.sgs.com/en/Our-Company/Certified-Client-Directories/Certified-Client-Directories.aspx>. Любые несанкционированные изменения, подделка, фальсификация, копирование содержания или оформления данного документа являются незаконными, а нарушители могут подвергнуться преследованию в установленном законом порядке.

Наши клиенты и наши партнеры



-38-

Наши клиенты и наши партнеры



-39-